

## Pumpfix F - Komfort

### Beskrivelse

- Produsert iht. NS-EN-13564, type 3, av polymer.
- For avløpsvann med eller uten fekalier.
- For installasjon i gulv/betonggulv.
- Installasjonsdybde D: 486 – 640 mm
- Installasjonsareal: 750 x 750 mm
- Med teleskopisk overdel for høydejustering
- Med vanntett lokk klasse A15 og integrert gulvbrønn
- Lokket finnes i to utførelser:
  - -Svart lokk med integrert gulvbrønn
  - -Lokk klargjort for flislegging med integrert gulvbrønn
- Pumpe 1 kW / 230V med elektrisk tilbakeslagsventil.
- Pumpe aktiveres under oversvømmelse/tilbakeslag.
- Kvernpumpe for avløp med eller uten fekalier.
- Plug-and-Play kontrollenhet.
- Klargjort for potensialfri kontakt.
- Digitalt display med batteri back-up.
- Kapslingsgrad IP 54 med SDS (Self-Diagnosis-System).
- Pumpfix F kropp kapslingsgrad IP 68 (3m 24h).
- Kabellengde 5 meter.
- Sertifikat: Z-53.2-388

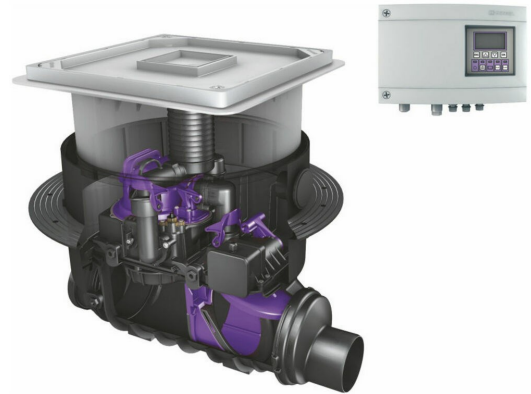

Med forbehold om konstruksjonsendringer og tekniske endringer. Kan endres uten varsel

### GPA Flowsystem A/S

Regnbueveien 9  
NO-1405 Langhus  
+47 (0)64-85 68 00  
info@gpa.no  
gpa.no

## Pumpfix F - Komfort

### Teknisk spesifikasjon

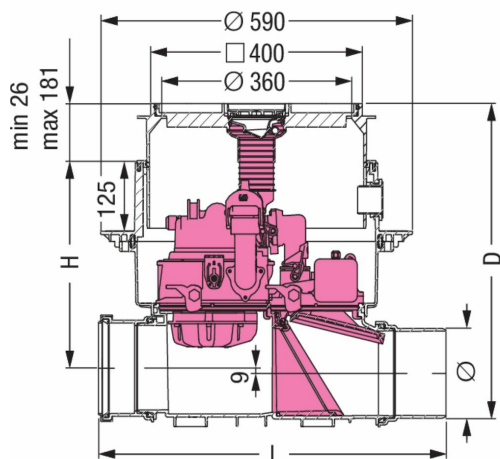

Artikkelnr	Ø	NRF
KE-24100X	110	2259143
KE-24150X	160	2259145
KE-24200X	200	2259148
KE-24100S	110	2259098
KE-24150S	160	2259101
KE-24200S	200	2259147

Med forbehold om konstruksjonsendringer og tekniske endringer. Kan endres uten varsel

GPA Flowsystem A/S

Regnbueveien 9

NO-1405 Langhus

+47 (0)64-85 68 00

info@gpa.no

gpa.no